

LAMIGO

Niwelator optyczny Lamigo CN-24

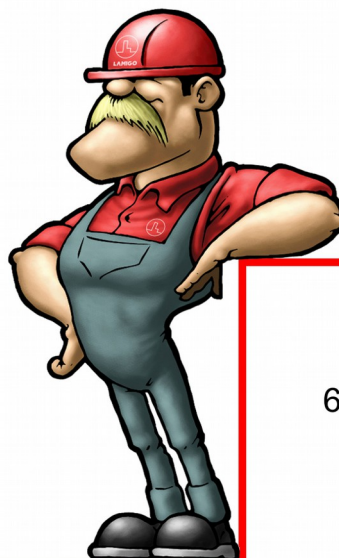

Lamigo S.C.
ul. Mała 5
66-400 Gorzów Wlkp
biuro@lamigo.pl
tel: 95 711 71 91
fax: 95 711 71 95

Spis treści

Opis niwelatora.....	1
Przygotowanie do pracy.....	2
Metody pomiaru.....	2
Sprawdzenie i rektyfikacja.....	3
Czyszczenie i konserwacja.....	5
Dane techniczne.....	5
Ważne informacje.....	6

OPIS NIWELATORA



- | | |
|--------------------------------------|------------------------------|
| 1. Lusterko libelki | 8. Kątomierz |
| 2. Libelka pudełkowa | 9. Obiektyw |
| 3. Śruba ustawcza libelki pudełkowej | 10. Indeks podziałki kątowej |
| 4. Śruba leniwki | 11. Okular |
| 5. Śruba ustawcza spodarki | 12. Pierścień okularu |
| 6. Płyta spodarki | 13. Kolimator |
| 7. Pokrętło ustawiania ostrości | |

PRZYGOTOWANIE DO PRACY

Aby rozpocząć pracę, należy:

- (a) Rozstawić statyw na ziemi i zaciśnąć klamry/śruby A.
- (b) Wbić nogi statywu w ziemię i spoziomować go z grubsza.
- (c) Umieścić niwelator na głowicy statywu B i przymocować za pomocą śruby mocującej.

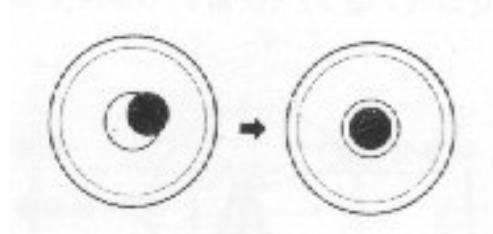
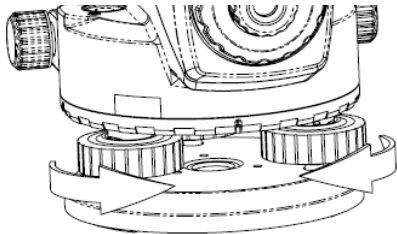

- (d) Spoziomować niwelator przy pomocy libelli pudełkowej i śrub poziomujących

Celowanie i nastawianie ostrości

- (a) Spojrzeć przez okular lunety i wycelować niwelator na łąkę.
- (b) Przy pomocy pierścienia wyregulować ostrość krzyża nitek.
- (c) Wyostrzyć obraz łąki przy pomocy pokrętła (7).
- (d) Przy pomocy pokrętła (4) wycentrować obraz łąki w lunecie.

METODY POMIARU

Pomiar wysokości

- (1) Rozstawić instrument pomiędzy punktami A i B.
- (2) Ustawić pionowo łąkę na punkcie A. Wartość odczytu z łąki oznaczyć jako „a”.
- (3) Ustawić pionowo łąkę na punkcie B. Wartość odczytu z łąki oznaczyć jako „b”.
- (4) Odczyt wysokości pomiędzy punktami A i B wynosi $a-b$
 $h = a-b = 1.735-1.224 = 0.511\text{m}$

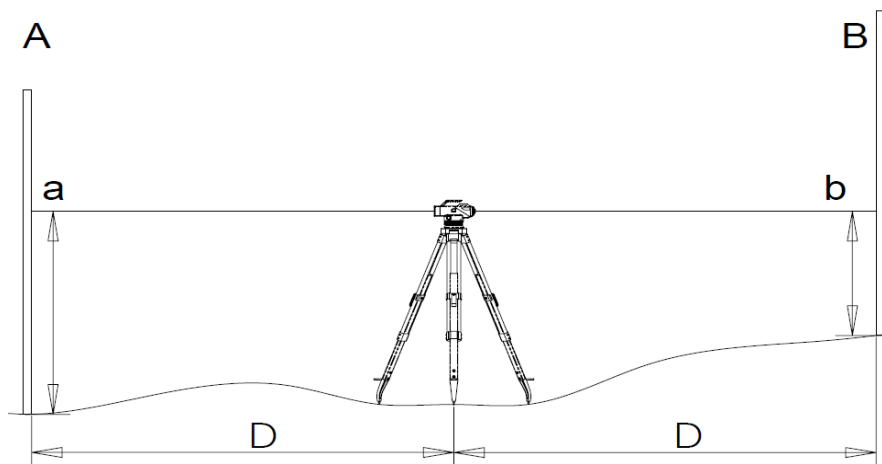

Pomiar odległości

(1) Wycelować na łąkę, odczytać różnicę wysokości w cm pomiędzy górną i dolną kreską dalmierczą.

(2) Odległość pomiędzy instrumentem, a łąką wynosi „L”. Jednostka dla tej wartości to metr.

Odczyt:

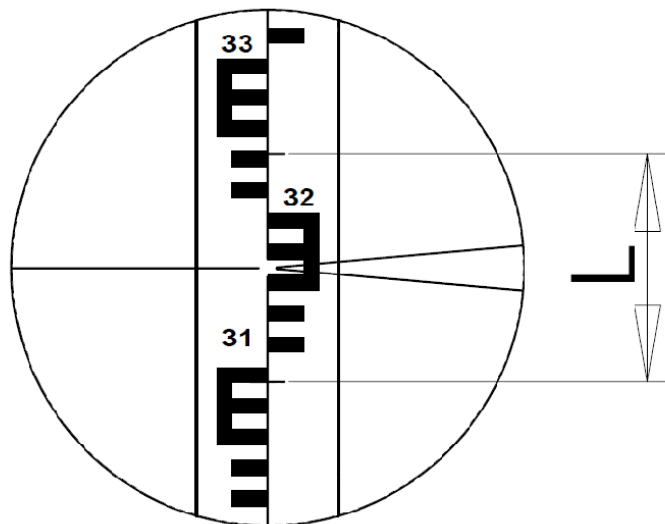

Górna linia dalmiercza: 3.238m

Dolna linia dalmiercza: 3.091m

Różnica L: 0.147m

Odległość $d=100 \times L$: 14.7m

Pomiar kąta

(1) Wycelować pionową nitkę krzyża nitek na punkt A. Z pierścienia z podziałem gradowym odczytać kąt .

(2) Obrócić instrument i wycelować na punkt B. Odczytać kąt .

(3) $\angle AOB = \alpha - \beta$

Sprawdzanie i rektyfikacja

Sprawdzanie libelli pudełkowej

(1) Przy pomocy śrub poziomujących (5) ustawić instrument tak aby bańka powietrzna znalazła się w centrum libelli pudełkowej.

(2) Obrócić instrument o 180° . Bańka powietrzna powinna pozostać w centrum libelli. W przeciwnym wypadku należy wyjustować libellę zgodnie z przedstawionym sposobem postępowania:

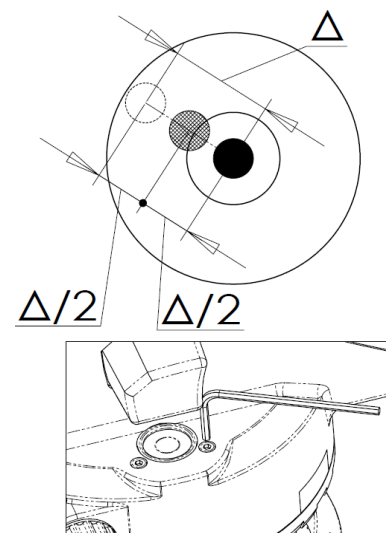

- (I) Przy pomocy śrub poziomujących (5) ustawić bańkę powietrzną w połowie drogi do centrum libelli .
- (II) Używając klucza imbusowego ustawić śruby libelli tak aby bańka powietrzna znalazła się w jej centrum.
- (3) Powtarzać czynności (I) i (II) aż do momentu w którym bańka będzie pozostawała w centrum libelli pomimo obracania instrumentu w dowolną stronę.

Sprawdzenie równoległości osi celowej

- (1) Ustawić instrument w połowie odległości pomiędzy punktami A i B. Łaty A i B powinny być oddalone od siebie o około 30m~40m. Wykonane odczyty należy oznaczyć jako a_1 i b_1

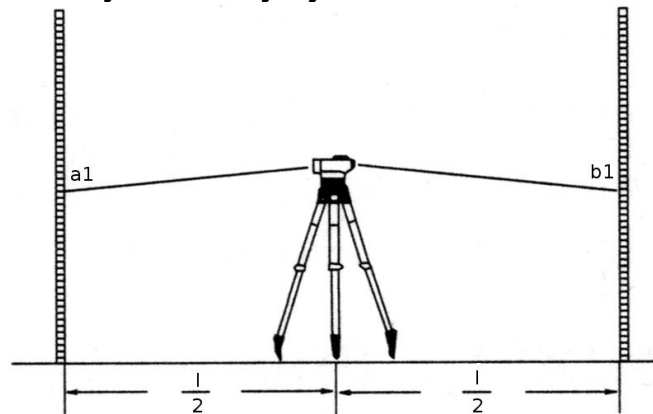

- (2) Przenieść instrument na odległość 2m od punktu A i wykonać odczyty a_2 i b_2 .
- (3) Obliczyć równanie $b'_2 = a_2 - (a_1 - b_1)$. Jeżeli $|b'_2 - b_2| < 3\text{mm}$ wówczas oś celowa nie wymaga korekty.
- (4) Jeżeli $|b'_2 - b_2| > 3\text{mm}$ wówczas ustawienie osi celowej należy skorygować.
- (5) Wycelować instrument na łatę B. Odkręcić pokrywkę okularu. Przy pomocy śrub krzyża nitek wyregulować go tak, aby środkowa nitka dawała poprawny odczyt b'_2 .
- (6) Powtarzać czynność a_2 $|b'_2 - b_2| < 3\text{mm}$.

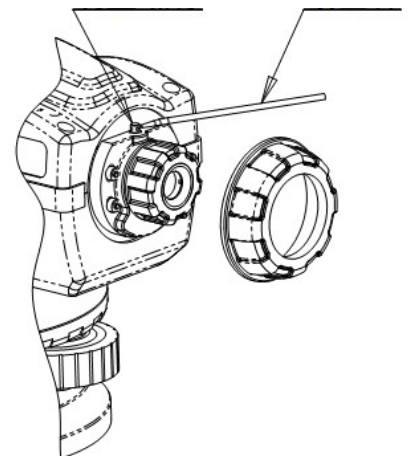
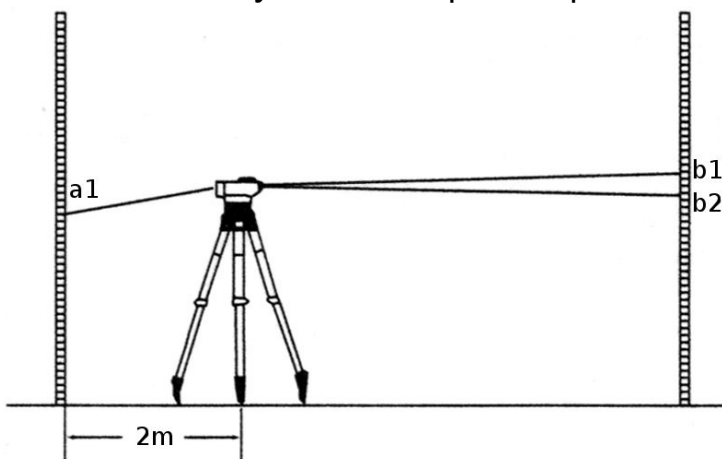

CZYSZCZENIE I KONSERWACJA

Aby chronić wszystkie części i zapobiec utracie dokładności należy przestrzegać następujących zasad:

1. Po zakończeniu pomiarów instrument powinien zostać wyczyszczony i umieszczony w oryginalnym opakowaniu.
2. Do czyszczenia soczewek należy używać miękkiego pędzelka lub papieru do czyszczenia soczewek. Nie dotykać soczewek palcami.
3. Jeżeli instrument jest niesprawny lub uszkodzony musi zostać oddany do autoryzowanego serwisu w celu sprawdzenia i naprawy.
4. Instrument powinien być przechowywany w suchym, wentylowanym pomieszczeniu.

DANE TECHNICZNE

Powiększenie lunety	24x
Średnica obiektywu	38mm
Pole widzenia	1°20'
Najkrótsza celowa	0,4m
Stała mnożenia	100
Stała dodawania	0
Zakres pracy kompensatora	±15'
Dokładność kompensatora	0.3"
Przewaga libelli	8'/2mm
Podział koła poziomego	1 gon
Błąd średni na kilometr podwójnej niwelacji	1,5mm
Masa instrumentu	1,4kg
Mocowanie	5/8"

UWAGA

Przyrząd nie może pracować długo w mokrym środowisku (na deszczu). Po zakończonej pracy w wilgotnych warunkach urządzenie należy powycierać do sucha ściereczką i pozostawić w suchym pomieszczeniu w otwartym pojemniku aż do całkowitego wyschnięcia przyrządu.

WAŻNE INFORMACJE DLA UŻYTKOWNIKA

Producent:

LAMIGO S.C. Jacek Mickowski i Rafał Mickowski
ul. Mała 5
66-400 Gorzów Wlkp

biuro@lamigo.pl
tel: 95 711 71 91
fax: 95 711 71 95
www.lamigo.pl

